

数字会议系统

为了更好的发挥本产品的功能，在使用本产品之前，请仔细阅读说明书。

一、产品描述

KFMS270 是一款数字讨论会议单元，搭载 KFMS3004会议主机可以组成一套会议系统。只需将各个单元串联起来即可，安装方便、适用性高、保密性强。系统内部装有啸叫抑制功能，可有效提高传声增益。

二、主机产品特点

- 系统主机智能分配 IP 地址，自动识别代表和主席单元，无需手动配置；
- 抗干扰电路设计，有效屏蔽手机信号的干扰，保证会场拾音效果；
- 主音量旋钮调节，简单方便；
- 系统主机可连接 60 个单元，分四路连接，扩展电源可容纳 200 个单元；
- 具有 3.5 寸显示屏菜单，通过功能键实现会议功能的控制
- 提供多种会议模式:自由模式，限制模式，先进先出模式；
- 发言人选择：1-6 可以任意设置；
- 提供主席专有模式选择，启动后只有主席话筒可以开启讲话；
- 提供自动关机选择，启动后话筒在无人讲话状态下 35~40 秒后话筒会自动关闭。
- 提供辅助输入、输出接口，并带有独立音量调节，方便连接外部设备
- 提供一路主输出平衡接口
- 提供 USB 录音功能，方便会场声音内容的记录

三、会议单元特点

- LCD 液晶显示话筒开/关状态
- 发言按键及发言指示灯，可控制及显示麦克风开启/关闭
- 单元话筒杆与底座分离设计，螺旋方式接口，避免晃动话筒杆产生杂音
- 主席优先控制按键，可启动系统提示音，关闭所有代表单元
- 自带 T 型 8P 屏蔽线连接电缆，单元之间通过分路器手拉手连接，可根据会场实际情况订制延长线。
- 话筒杆具有环形红色光环可显示麦克风发言状态
- 单元由系统主机供电。输入电压为 24V，属于安全范围
- 系统中主席单元个数不受限制并可置于回路中任意位置

四、产品功能介绍

1、主机前面板

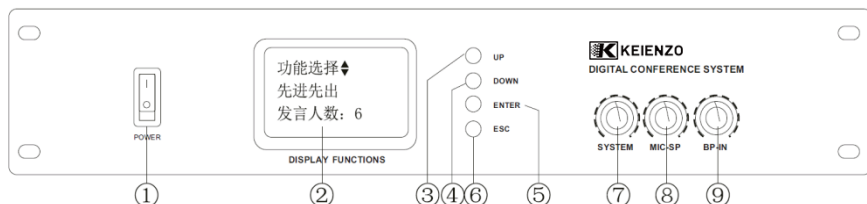

- 1) 电源开关：检查所有连接无误，才打开开关；
- 2) 显示窗口：显示系统设置，工作状态；
- 3) UP：向上选择键；
- 4) DOWN：向下选择键；
- 5) ENTER：进入功能键；
- 6) ESC：确认功能键；
- 7) SYSTEM 音量旋钮：系统话筒总音量控制；
- 8) AUX OUT 音量旋钮：辅助输出音量控制；
- 9) AUX IN 音量旋钮：辅助输入音量控制；

2、主机后面板

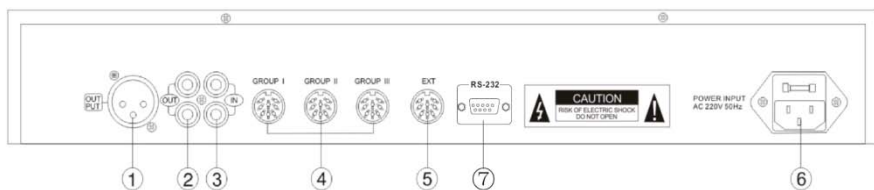

- 1) 线路输出卡农接口：平衡输出，用于连接录音或扩声设备；
- 2) 辅助输出莲花接口：非平衡输出，用于连接录音或扩声设备；
- 3) 辅助输入莲花接口：非平衡输入，用于连接其他输入音源；
- 4) 系统话筒单元连接口：分三路连接主席、代表单元，每路可连接 20 个；
- 5) 扩展接口：可连接多台系统主机用于扩展需求；
- 6) 电源插座：本系统主机使用 AC 220V~50Hz，内置保险丝 F5A 220V；
- 7) RS-232 端口：用于连接电脑或中控（本机型不适用）；

3、会议单元

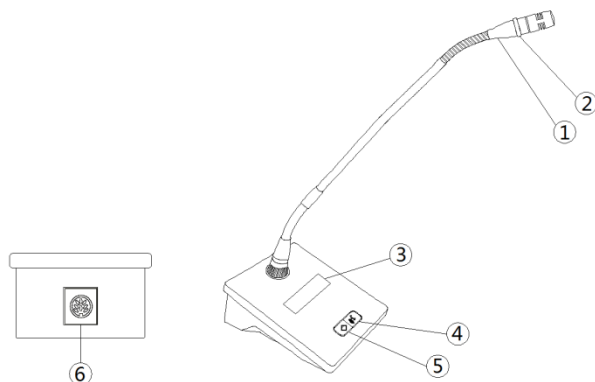

- 1) 话筒杆：单指向，电容式麦克风；
- 2) 灯环指示：红色光环显示话筒发言状态；
- 3) 显示屏：可以显示话筒状态；
- 4) 话筒“开/关”按键：轻触开关，按动一次开启话筒，红色灯亮；
- 5) 优先键：按动后可关闭所有正在发言的代表单元（仅限主席单元有此按键）；
- 6) 8 PIN 连接插座：连接 T 型线缆；

五、系统连接图

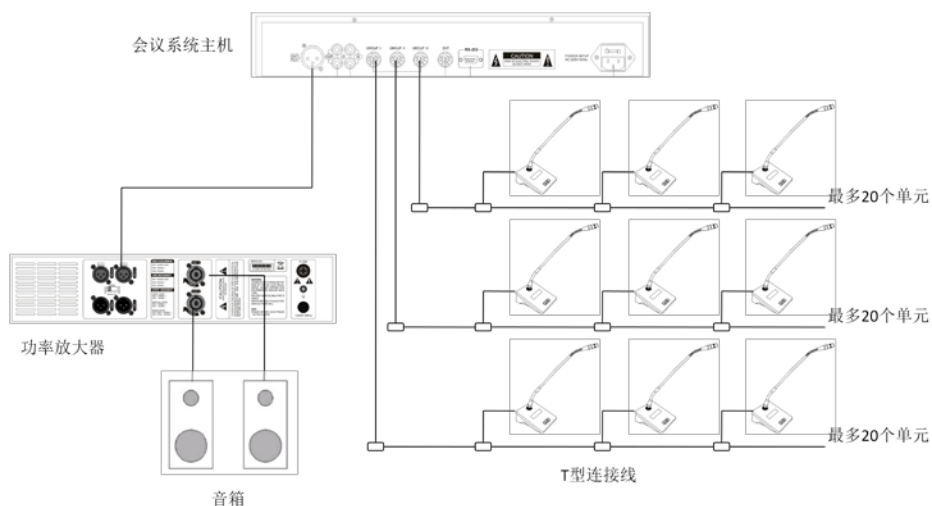

六、连接线定义

本系统连接线采用 8 芯双屏蔽专用连接线，当需要地插、桌插等安装使用时，需要单独定制，当现场需要焊接插头或插座时，请按照下面线序定义进行制作：

公头焊接面

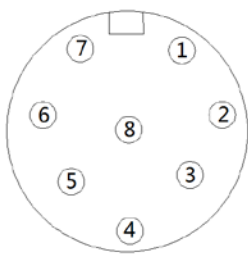

- 1) 1 脚灰色线：音频返回信号
- 2) 2 脚蓝色线：485+控制线
- 3) 3 脚黄色线：电源+
- 4) 4 脚红色线：485-控制线
- 5) 5 脚绿色线：音频-
- 6) 6 脚棕色线：音频+
- 7) 7 脚黑色线：地线及屏蔽线
- 8) 8 脚白色线：电源+
- 9) 外壳连接屏蔽线接地

注意：5 脚和 6 脚音频线用地线屏蔽；2 脚和 4 脚控制线用地线屏蔽。

七、技术参数

会议主机

- 1、 单元输入、输出：8P-DIN 航空插座×4
- 1、 频率响应：50Hz-16KHz
- 2、 AUX IN 频率响应：20Hz-20KHz
- 3、 输入、输出接口：卡农输出（平衡）*1，RCA 输入*2，RCA 输出*2
- 4、 输入阻抗：AUX IN：50KΩ，PBIN：50KΩ
- 5、 输出阻抗：AUX OUT：200Ω，LINE OUT：200Ω
- 6、 综合信噪比：78dBA
- 7、 8PIN 延长线：10 米*1 条
- 8、 功率损耗：100W（MAX）
- 9、 颜色：黑色
- 10、 重量：6.0kg
- 11、 外部尺寸：485×300×88mm
- 12、 供电电压：AC220V-50HZ

代表单元

- 13、 单元工作电压：DC24V（由主机供电）
- 14、 单元工作电流：小于 100mA
- 15、 话筒指向性：单指向
- 16、 拾音类型：电容式
- 17、 话筒灵敏度： $-40\pm 2\text{dB}$ （@1KHz）
- 18、 开关控制：轻触静音开关带 LED 显示
- 19、 主席控制：优先键（仅主席单元有）
- 20、 连接器：8 芯航空插座
- 21、 话筒杆长度： $\varphi 19*400\text{mm}$
- 22、 底座尺寸： $137*97*60\text{mm}$
- 23、 连接线缆：T 型 2.0 米+1.2 米

八、安全警告

- 1、 防止电击请不要拆开机盖使用，如需拆开要请专业人员在场。
- 2、 机壳应安全接地使用，接地线应不受任何干扰的安全接地。
- 3、 机器不应放在高温、多尘、潮湿、振荡的地方使用。
- 4、 在连接电源时，注意一定要使用配套电源，否则会烧坏机器。

由于产品在不断改良中，部分参数可能更改，恕不另行通知。

图片可能与实物有差异，应以实物为准，感谢您的使用！